

## Działo samobieżne „Sexton”

Działo samobieżne Sexton powstało w wyniku połączenia angielskiej armato-haubicy 87,6 mm i podwozia kanadyjskiego czołgu „Ram”. Pierwszy egzemplarz pojawił się pod koniec 1942 r. W latach 1943-1945 zakłady Montreal Locomotive Works wyprodukowały 2150 pojazdów tego typu. Według etatów brytyjskich działa „Sexton” przeznaczone były dla pułków artylerii samobieżnej wchodzących w skład dywizji pancernych. Działa te otrzymały także oddziały Polskich Sił Zbrojnych na Zachodzie. Pierwszym z nich był 1 pułk artylerii motorowej z 1 Dywizji Pancernej gen. Stanisława Maczka.

Pułk (48 dział) pod dowództwem płk. J. Krautwalda przeszedł wraz z 1 Dpanc. szlak bojowy od Falaise do Wilhelmshaven. Drugą polską jednostką wyposażoną w „Sextony” był 7 pułk artylerii konnej 2 Grupy Artylerii II Korpusu walczący we Włoszech. W grudniu 1944 roku 7 pułk artylerii konnej włączono w skład 2 Warszawskiej Dywizji Pancernej. W armii brytyjskiej przetrwały one aż do lat sześćdziesiątych. Po drugiej wojnie światowej „Sextony” używane były przez wiele lat także przez inne armie państw zachodnich (m.in. przez włoską i portugalską), jeszcze dłużej przetrwały w wyposażeniu sił zbrojnych Afryki Południowej oraz Australii.

### Dane techniczne:

- silnik 9-cylindrowy gaźnikowy Continental R-975 o mocy 484 KM
- wymiary (dł./szer./wys.) 6120 / 2720 / 2440 mm
- masa własna 25,8 t
- uzbrojenie haubico-armata 87,6 mm (25-funtowa) i 2 km plot. 7,69 mm Bren oraz osobiste uzbrojenie załogi
- zapas amunicji 87 pocisków odłamkowo-burzących, 18 pocisków przeciwpancernych
- pancernz płyty walcowane o grubości 25-51 mm
- prędkość 40 km/h, w terenie 32 km/h
- zasięg 290 km
- załoga 6 osób (dowódca, kierowca, działonowy, ładowniczy, celowniczy, radiooperator)

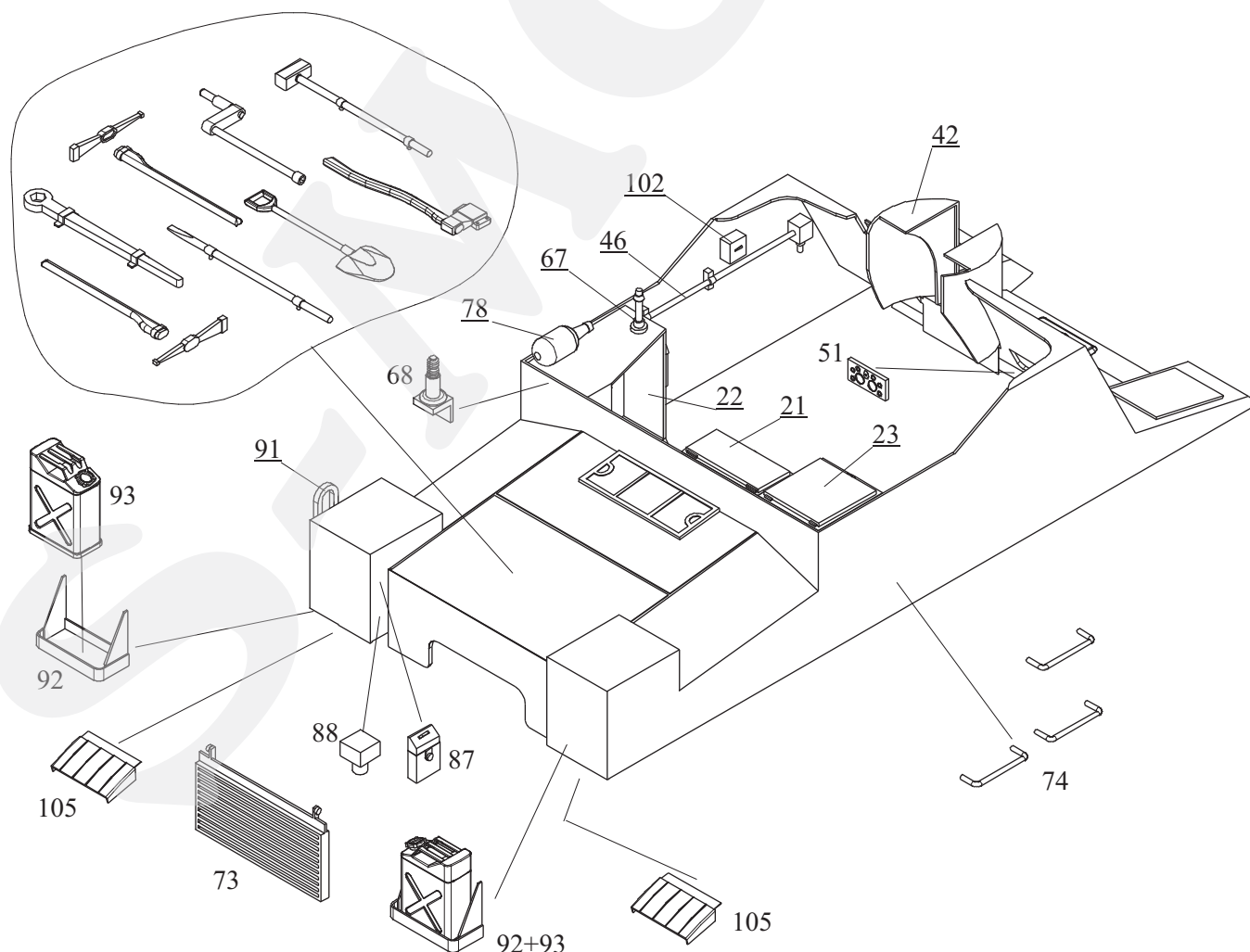



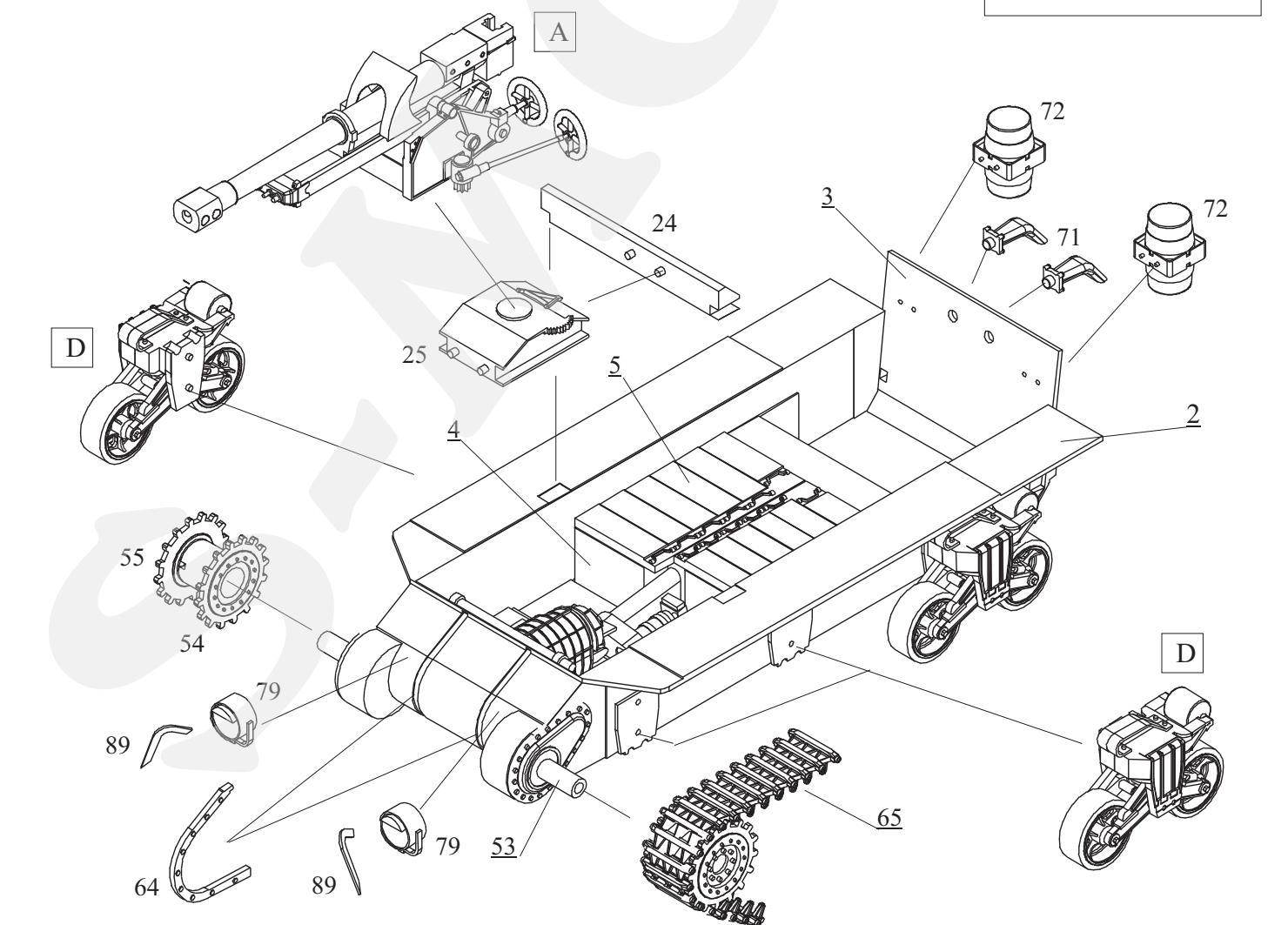
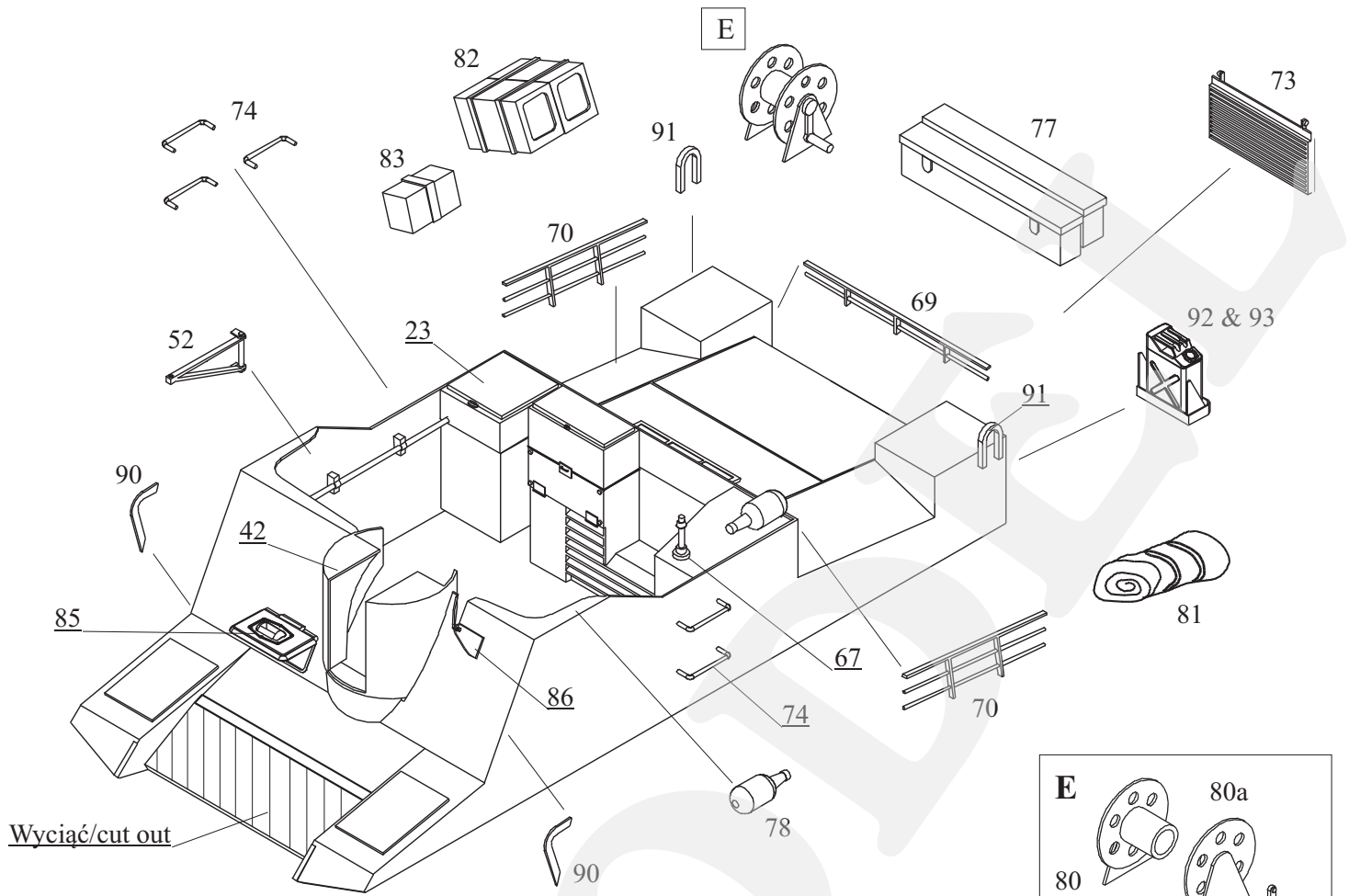

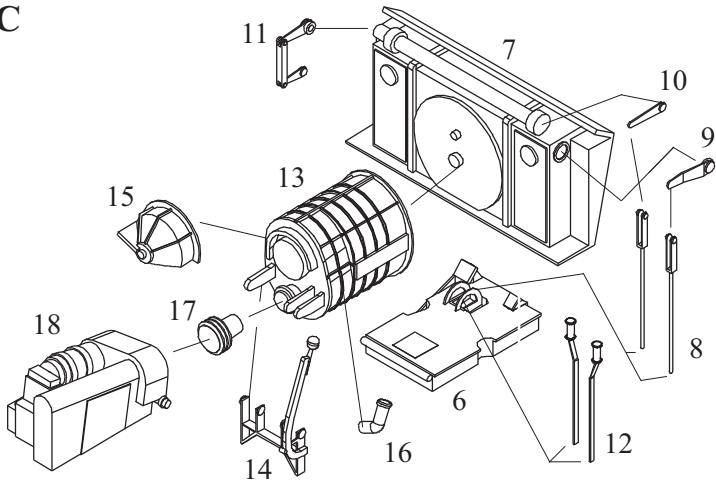
**C****D**